

DICHTUNGSMASSE "HYLOMAR"

die bekannte, blaue Qualitäts-Dichtungsmasse
hervorragende mechanische und chemische
Eigenschaften im Bereich von -50 bis + 250° C
80 ml-Tube 00 00 0 001 793



KUPFERPASTE "Cu 800"

verhindert wirkungsvoll Festbrennen, Festfressen, Kaltverschweißen,
Verschleiß, Korrosion und Passungsrost.
temperaturbeständig bis 1100° C

Ein Muss für Krümmerverschraubung und Zündkerzengewinde!

Verlängert erheblich die Lebensdauer!

5,5 g Aufreibtüte 00 00 0 003 702
100 g Tube 00 00 0 003 703

MOTORRAD STEMLER GmbH

Garschager Heide 29 Tel.: +49 (0)2191 53067
D-42899 Remscheid Fax: +49 (0)2191 590349
www.motorrad-stemler.de / info@motorrad-stemler.de

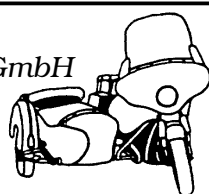

Kugelpopf-FETTPRESSE



Diese 70 ccm Fett fassende Kolbenstoßpresse mit Teleskoprohr hat ein schwarzes Gehäuse und wird mit dem Mundstück für Schmiernippel in alter Kugelpopf Form (siehe A) geliefert. Diese alte Form des Schmiernippels findet man speziell auch bei den alten Motorrädern der 50er / 60er Jahre. Optional können auch die Mundstücke Typ B und C aufgeschraubt werden (bitte einzeln mitbestellen). Somit verfügt man über eine kleine Fettpresse zur universellen Verwendung (L = 24 cm / Ø = 3,6 cm).

Fettpresse 70 ccm mit Hohlmundstück	00 00 0 003 974
Hydraulik- Mundstück (B)	00 00 0 004 001
Spitz- Mundstück (C)	00 00 0 004 002
Fett , 100 Gramm Tube***	00 00 0 004 003
Fett , 400 Gramm Kartusche***	00 00 0 004 004

*** bei dem angebotenen Fett handelt es sich um eine Hochtemperaturfett, das neben den üblichen Schmierstellen (Wellen, Achsen, Hebel usw.) auch bei hohen Temperaturen z.B. im Wälz- und Gleitlagerbereich eingesetzt werden kann!

A = Hohlmundstück DIN 3402
 B = Hydraulikmundstück DIN 71412
 C = Spitzmundstück DIN 3405

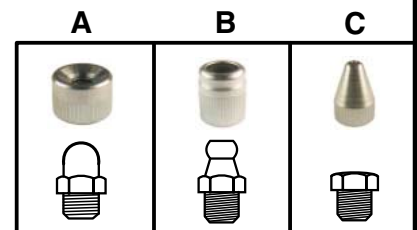

SCHMIERNIPPEL

SW = Schlüsselweite

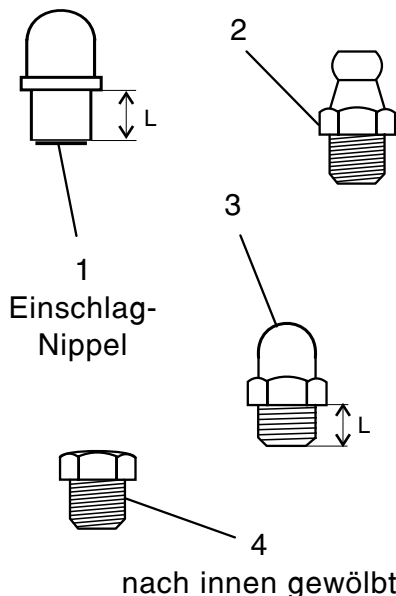

		Gewinde	SW	L	
1	verzinkt	Ø 6	-	5	00 00 0 000 477
2	verzinkt	AM 6 X 1	7	5	00 00 0 003 165
	verzinkt	AM 6 X 1	7	6	00 00 0 001 853
	verzinkt	AM 8 X 1	9	6	00 00 0 001 324
3	verzinkt	AM 6 X 1	7	6	32 72 2 072 284
	Edelstahl	AM 6 X 1	7	5	00 00 0 004 005
	Messing	AM 6 X 1	7	5	00 00 0 004 006
	verzinkt	AM 6 X 0,75	7	5	00 00 0 001 854
	Messing	AM 6 X 0,75	8	9	00 00 0 001 855
4	verzinkt	AM 6 X 1	7	6	07 11 9 960 260

MOTORRAD STEMLER GmbH

Garschager Heide 29 Tel.: +49 (0)2191 53067
 D-42899 Remscheid Fax: +49 (0)2191 590349
www.motorrad-stemler.de / info@motorrad-stemler.de

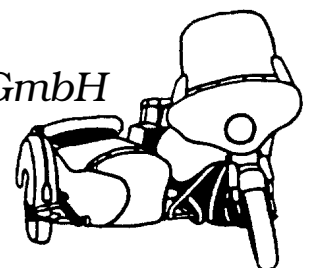

Vergaserflansche

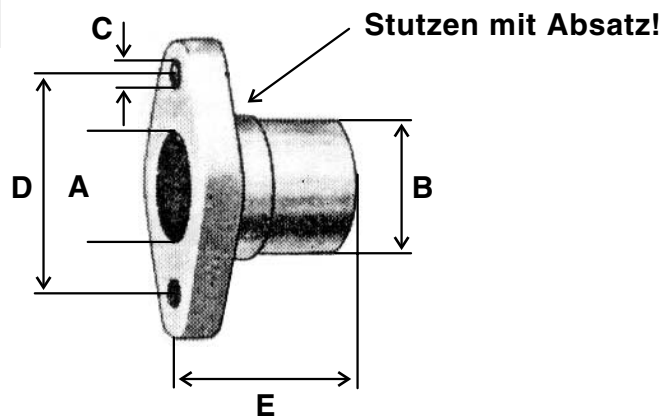

A = Ansaug-Durchmesser
B = Anschluß-Durchmesser
C = Bohrungs-Durchmesser
D = Bohrungs-Abstand

A	B	C	D	E	
Ø 20 mm	Ø 29 mm	Ø 7,4 mm	40 mm	38 mm	00 00 0 004 012
Ø 22 mm	Ø 29 mm	Ø 6,4 mm	44 mm	32 mm	13 11 0 039 102
Ø 24 mm	Ø 29 mm	Ø 8,4 mm	48 mm	38 mm	47 01 1 727 300
Ø 24 mm	Ø 29 mm	Ø 8,4 mm	53 mm	35 mm	00 00 0 004 013
Ø 26 mm	Ø 32 mm	Ø 8,4 mm	53 mm	45 mm	00 00 0 000 645
Ø 26 mm	Ø 32 mm	Ø 8,4 mm	53 mm	60 mm	13 11 0 039 103

	Besonderheiten:	Verwendungsbeispiele:
00 00 0 004 012	Stutzen mit Einstich vorne (verjüngt)	NSU 201 OSL
13 11 0 039 102	Stutzen ohne Absatz	BMW R 23, R 24
47 01 1 727 300	Stutzen ohne Absatz	DKW RT 200, BMW R 6, 61, 66
00 00 0 004 013	Stutzen ohne Absatz	BMW R 11, R 12, R 71, R 75
00 00 0 000 645	Stutzen mit Absatz & Steg vorne (Ø 31x7)	BMW R 26/27 m. Ersatzvergaser
13 11 0 039 103	Stutzen mit Absatz & Steg vorne (Ø 31x7)	BMW R 26/27

Die Tabellen auf dieser Seite geben einen Überblick der lieferbaren Ansaugstutzen. Neben den angegebenen Verwendungsbeispielen können diese Flansche auf für andere Modelle z.B. durch abdrehen oder kürzen der Stutzen, verändern des Lochabstands "D" usw. abgepasst werden. Dafür haben wir die Maße der Stutzen mit angegeben.

MOTORRAD STEMLER GmbH

Garschager Heide 29 Tel.: +49 (0)2191 53067
 D-42899 Remscheid Fax: +49 (0)2191 590349
www.motorrad-stemler.de / info@motorrad-stemler.de

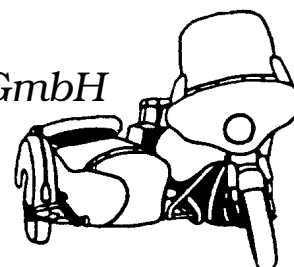



"CLIMAX" - MOTORRAD-BRILLEN

1	Gesichtsauflage schwarzes Leder, verchromter Metallrahmen	00 00 0 001 842
2	Gesichtsauflage braunes Leder, verchromter Metallrahmen	00 00 0 001 843
3	Gesichtsauflage schwarzer Schaumstoff, schwarzer Kunststofflr.	00 00 0 003 925
4	"für Brillenträger" schwarzes Leder, verchromter Metallrahmen	00 00 0 001 845

MOTORRAD STEMLER GmbH

Garschager Heide 29 Tel.: +49 (0)2191 53067
 D-42899 Remscheid Fax: +49 (0)2191 590349
www.motorrad-stemler.de / info@motorrad-stemler.de

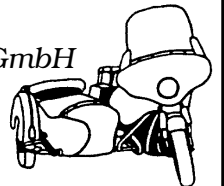

Neuheiten

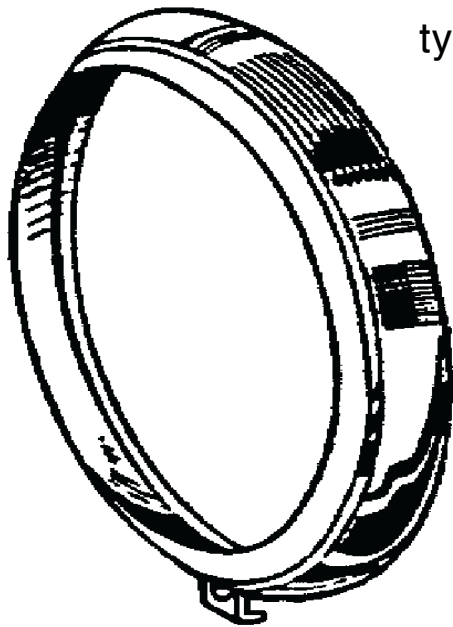

CHROMRING "Typ HELLA 105"
typischer Lampenring der 98 ccm Motorräder
für Scheinwerfer mit Lichtaustritt 105 mm
00 00 0 003 919

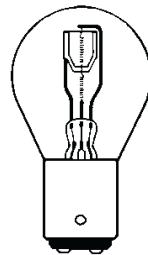

BILUX-BIRNE

6 Volt 15/15 Watt / Sockel: BAX 15 d
00 00 0 002 808

die typische Zweifadenbirne für die
leistungsschwache 98-er Lichtmaschine!

MOTORRAD STEMLER GmbH

Garschager Heide 29 Tel.: +49 (0)2191 53067
D-42899 Remscheid Fax: +49 (0)2191 590349
www.motorrad-stemler.de / info@motorrad-stemler.de

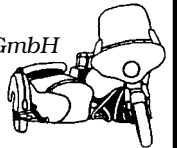

Neuheiten

ZÜNDKERZEN-MIKROMETER

unerlässlich für die exakte Zündzeitpunkteinstellung
und zur Ermittlung des oberen Totpunktes bei Motoren
mit M 14 x 1,25 Kerzengewinde, in bester Werkstattqualität
mit Mikrometerskala in 1/10 mm Schritten
00 00 0 001 773

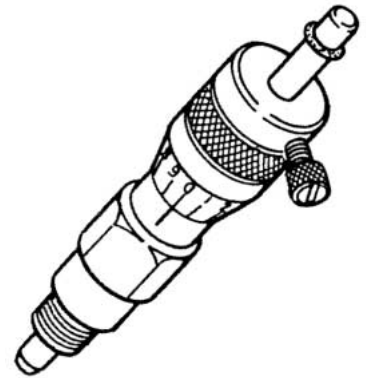

SCHNELLKUPPLUNG für Kraftstoffschlauch
dicht öffnend, für Schlauch mit Innen-Ø 7,5,
00 00 0 003 840



Automatik- Batterieladegerät

00 00 0 003 808

- Betriebsspannung 230 V AC / 50 Hz
- umschaltbar 2 V / 6 V / 12 V
- automatische Ladestromanpassung
in Abhängigkeit vom Batteriezustand
- maximaler Ladestrom 600 mA
- konstante Ladeschlussspannung
- Kurschluß- und Verpolungsschutz
- Anzeige für Ladung und Verpolung

Dieser speziell für kleinere Batterien konzipierte Automatik-Stecklader lädt sicher und zuverlässig alle Blei-Akkus (Säure/Gel/Flies) auf oder nach. Der auch als Erhaltungslader einsetzbare Stecklader kann ständig am Netz und an der Batterie verbleiben. Sobald die Ladeendspannung erreicht ist, schaltet die elektronische Regelung den Ladestrom ab. Bei dann fortschreitender Selbstentladung der weiterhin angeklebten Batterie erkennt die Elektronik diesen Zustand und schaltet den Erhaltungsladestrom wieder ein. Dies schützt den Akku vor Schäden und hält Ihren Oldtimer oder andere Geräte, die nicht ständig gebraucht werden, immer einsatzbereit. Der Ladevorgang wird durch eine grüne Kontroll-LED angezeigt, eine versehentliche Verpolung durch eine rote Warn-LED.

MOTORRAD STEMLER GmbH

Garschager Heide 29 Tel.: +49 (0)2191 53067
D-42899 Remscheid Fax: +49 (0)2191 590349
www.motorrad-stemler.de / info@motorrad-stemler.de

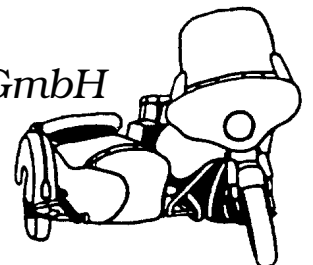

KERZENSTECKER

alte Form "Bakelit"

Neuheiten

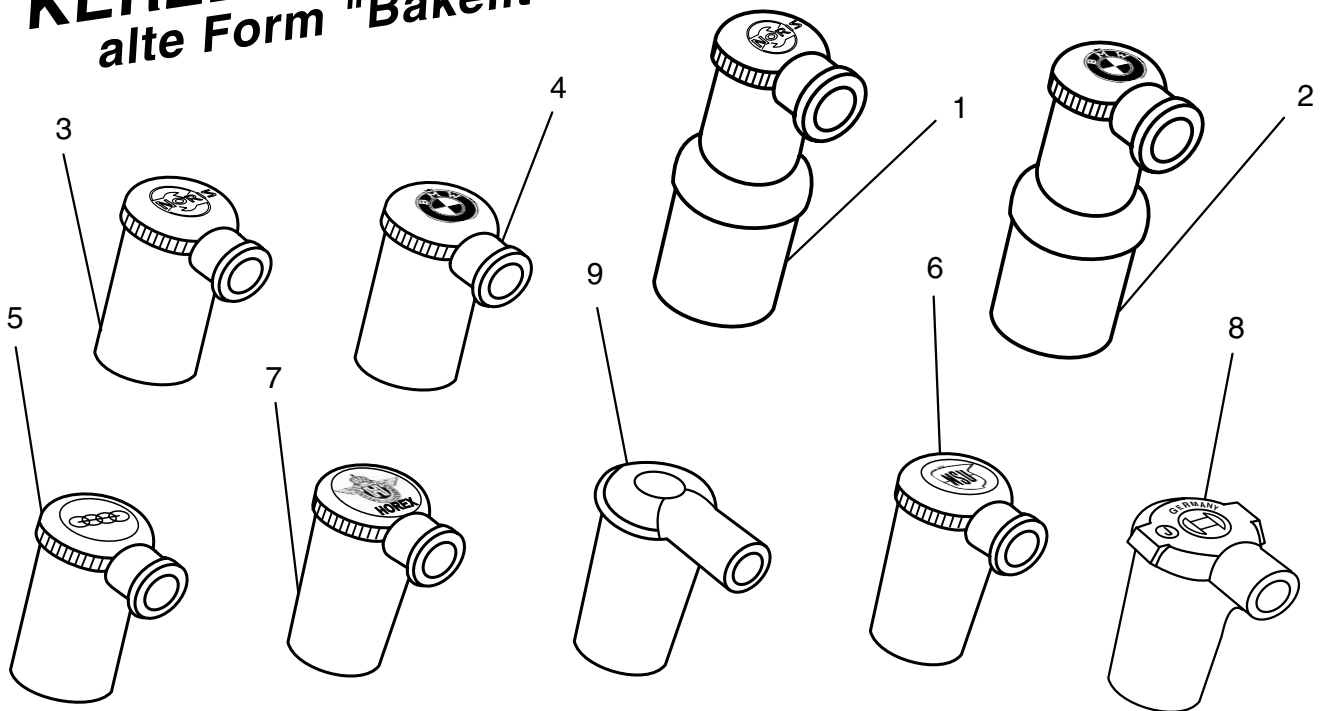

- | | | |
|---|--|-----------------|
| 1 | mit Alumantel unten für Zündkerzen M14
kpl. mit Kabeltülle "schwarz mit NORIS -Emblem" | 00 00 0 003 073 |
| 2 | mit Alumantel unten für Zündkerzen M14
kpl. mit Kabeltülle "braun mit BMW -Emblem" | 12 12 5 590 014 |
| 3 | leichte Form für Zündkerzen M14/M18
kpl. mit Kabeltülle "schwarz mit NORIS -Emblem" | 00 00 0 003 295 |
| 4 | leichte Form für Zündkerzen M14/M18
kpl. mit Kabeltülle "schwarz mit BMW -Emblem" | 00 00 0 003 326 |
| 5 | leichte konische Form für Zündkerzen M14/M18
"schwarz mit DKW -Emblem" | 00 00 0 004 097 |
| 6 | leichte konische Form für Zündkerzen M14/M18
"schwarz mit NSU -Emblem" | 80 01 1 109 070 |
| 7 | leichte konische Form für Zündkerzen M14/M18
"schwarz mit HOREX -Emblem" | 00 00 0 003 936 |
| 8 | leichte konische Form für Zündkerzen M14/M18
kpl. mit Kabeltülle "schwarz mit BOSCH -Emblem" | 00 00 0 003 415 |
| 9 | leichte konische Form für Zündkerzen M14/M18
"schwarz, neutral ohne Emblem" | 12 12 8 036 104 |

MOTORRAD STEMLER GmbH

Garschager Heide 29 Tel.: +49 (0)2191 53067
D-42899 Remscheid Fax: +49 (0)2191 590349
www.motorrad-stemler.de / info@motorrad-stemler.de

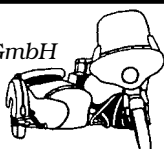



DKW - NEUHEITEN!

RT 175 S, 200 S, 200/2
RT 250/2 ab FgSt.-Nr. 48585293
RT 250 S, 350 S

*Gewindereparatur
Preis auf Anfrage!*

*Gleitrohr richten
Preis je nach Aufwand*

*hartverchromen & schleifen
Preis je nach Zusand*

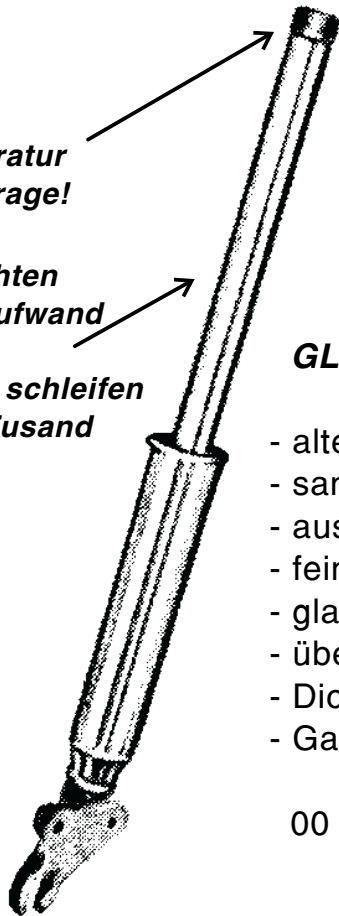

GLEITROHR optisch überholen:

- alten Chrombecher abtrennen
- sandstrahlen
- ausbeulen (nach Bedarf)
- feinschleifen
- glanzverchromen
- überholten Becher an Gleitrohr anschweißen
- Dichtigkeitsprüfung
- Gabelende & Schweißnaht schwarz grundieren

00 00 0 003 228

MOTORRAD STEMLER GmbH

Garschager Heide 29 Tel.: +49 (0)2191 53067
D-42899 Remscheid Fax: +49 (0)2191 590349
www.motorrad-stemler.de / info@motorrad-stemler.de

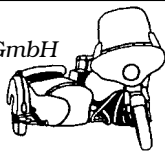

ZÜNDANLAGEN, kontaktlos

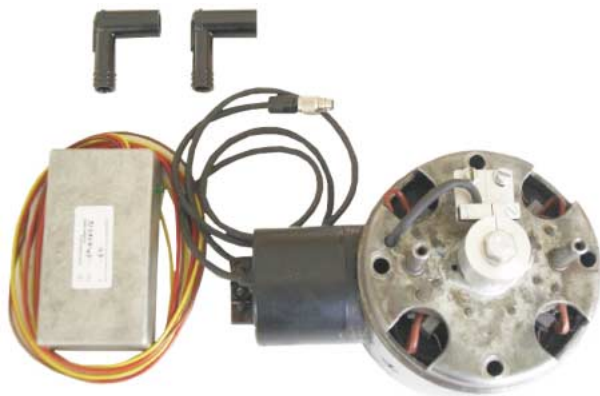

**Einbaubeispiel:
ZÜNDAPP KS 601**



**Einbaubeispiel:
BMW R 25, 25/2, 25/3, 26**

Vorteile der kontaktlosen Zündanlagen:

- Keinen Zündkontaktverschleiß, keine Zündkondensatorprobleme, keine Zündzeitpunktverstellung durch mechanischen Unterbrecher- oder Nockenverschleiß. Die kontaktlose Zündung arbeitet völlig kontaktlos, also verschleißfrei und wartungsfrei.
- Keine Toleranzen bei der Informationsübertragung von der Kurbelwelle auf den Kontaktnocken durch Unwucht des Kontaktnockens oder schlaaffe Steuerkette. Die kontaktlose Zündung übernimmt die Zündinformation direkt an der Kurbelwelle.
- Keine schwache Zündenergie durch schlechte Zündspulenansteuerung. Minimale Stromaufnahme zur Schonung der Bordbatterie. Durch eine dynamische Schließwinkelsteuerung ist der Zündfunke in allen Drehzahlbereichen immer optimal.
- Durch die elektronische Zündung bewirken Sie ein besseres Startverhalten, einen stärkeren Zündfunken und eine bessere Verbrennung. Durch die bessere Verbrennung wird Ihr Fahrzeug sparsamer und umweltfreundlicher.
- Die kontaktlose Zündanlage mit elektronischer Zündzeitpunktverstellung errechnet mit einem stör- und temperaturfesten Mikroprozessor den optimalen Zündzeitpunkt. Die originale mechanische Fliehkraftregelung oder Handverstellung entfällt.
- In der Regel sind alle Zündanlagen für 6 Volt- und 12 Volt-Betrieb ausgelegt, bei den Zündanlagen die kpl. mit Zündpule geliefert werden, ist bei einer Bestellung die genaue Bordspannung (6 V oder 12 V) anzugeben.
- Alle zum Umbau erforderlichen Bauteile und eine Einbauanleitung liegen bei. Selbstverständlich kann der Umbau auch von uns übernommen werden.

MOTORRAD STEMLER GmbH

Garschager Heide 29 Tel.: +49 (0)2191 53067
D-42899 Remscheid Fax: +49 (0)2191 590349
www.motorrad-stemler.de / info@motorrad-stemler.de

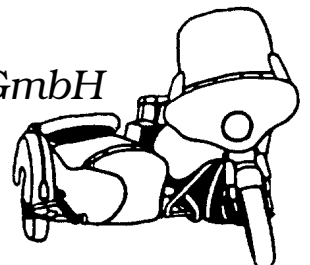

ADLER	MB 200, MB 250	00 00 0 003 614
BMW	R 5, R 51, R 51/2 (6 V, inkl. Zündspule) ***	00 00 0 003 621
	R 5, R 51, R 51/2 (12 V, inkl. Zündspule) ***	00 00 0 003 622
	R 6, R 66, R 71 (6 V, inkl. Zündspule) ***	00 00 0 003 615
	R 6, R 66, R 71 (12 V, inkl. Zündspule) ***	00 00 0 003 616
	R 75 WH (6 V, inkl. Zündspule) ***	00 00 0 003 617
	R 75 WH (12 V, inkl. Zündspule) ***	00 00 0 003 618
	R 24, R 25 - R 25/3, R 26 ***	00 00 0 003 619
	R 27 ***	00 00 0 003 620
	** R 51/3, R 67/2, R 67/3 (6 V, inkl. Zündspule) ***	00 00 0 003 623
	** R 51/3, R 67/2, R 67/3 (12 V, inkl. Zündspule) ***	00 00 0 003 624
	** R 50, R 50/2, R 50 S (6 V, inkl. Zündspule) ***	00 00 0 003 623
	** R 50, R 50/2, R 50 S (12 V, inkl. Zündspule) ***	00 00 0 003 624
	** R 60, R 60/2, R 69 S (6 V, inkl. Zündspule) ***	00 00 0 003 623
	** R 60, R 60/2, R 69 S (12 V, inkl. Zündspule) ***	00 00 0 003 624
	** R 68, R 69 (6 V, inkl. Zündspule) ***	00 00 0 003 664
	** R 68, R 69 (12 V, inkl. Zündspule) ***	00 00 0 003 665
	R 50/2, 50S, 60/2, 69 S 12 V DC-Lima (inkl. Z.) ***	00 00 0 003 926
	R 50/2, 50S, 60/2, 69 S 12 V AC-Lima (inkl. Z.) ***	00 00 0 003 750
	R 50/5 - R 75/5, R 60/6 - R 90 S ***	00 00 0 003 625
DKW	RT 125, 125 W, 125/2a, 125/2, 125/2H	00 00 0 004 053
	RT 175, 175 S/VS, 200 S/VS, 200/2	00 00 0 003 626
	RT 200, 200/250 H, 250/2/S/VS ***	00 00 0 003 627
	RT 350 S	00 00 0 003 827
HOREX	IMPERATOR ***	00 00 0 003 628
	REGINA, RESIDENT ***	00 00 0 003 629
IFA	BK 350 "für Betrieb mit mechanischem Fliehgler" BK 350 ***	00 00 0 003 630 00 00 0 003 631
ILO	TWIN	00 00 0 003 632
MAICO	M 125, M 150, M 151 ***	00 00 0 003 633
	M 175 (Lima NZL)	00 00 0 003 923
	M 175 Supersport, M 250/B, M 250 S II ***	00 00 0 003 634
NSU	KONSUL ***	00 00 0 003 635
	LUX	00 00 0 003 636
	MAX ***	00 00 0 003 637
	MAXI ***	00 00 0 003 828
	OSL 251 (ab Bj. 1949 - BOSCH VU1) ***	00 00 0 003 755
TRIUMPH	B 204	00 00 0 003 988
	BDG 250, 250 H	00 00 0 003 838
	BDG 250 S, 250 L, 250 SL ***	00 00 0 003 638
VICTORIA	V 35 (Bergmeister) ***	00 00 0 003 756
ZÜNDAPP	DB 200 Modell 1947	00 00 0 003 639
	DB 201, 202, NORMA, COMFORT	00 00 0 003 640
	ELASTIC, 175 S, 200 S, 250 S	00 00 0 003 641
	BELLA 200/201 (6Volt ohne Anlasser)	00 00 0 003 641
	KS 600, 601 (60 W Lima) ***	00 00 0 003 642
	KS 601 (90 W Lima) ***	00 00 0 003 643
	KS 750 (6 V, inkl. Zündspule) ***	00 00 0 003 617
	KS 750 (12 V, inkl. Zündspule) ***	00 00 0 003 618

**** Sollte bei diesen BMW-Modellen eine 75 Watt-Lichtmaschine verbaut sein, bitte bei Bestellung angeben: R 51/3, 67/2, 67/3, 68, 50, 50/2, 50 S, 60, 60/2, 69, 69 S**

Alle mit * gekennzeichneten Zündanlagen sind mit einer elektronischen Zündzeitpunkt-Verstellung ausgestattet, so dass der alte mechanische Fliehkraftregler entfällt!**

Motorrad-Zubehör

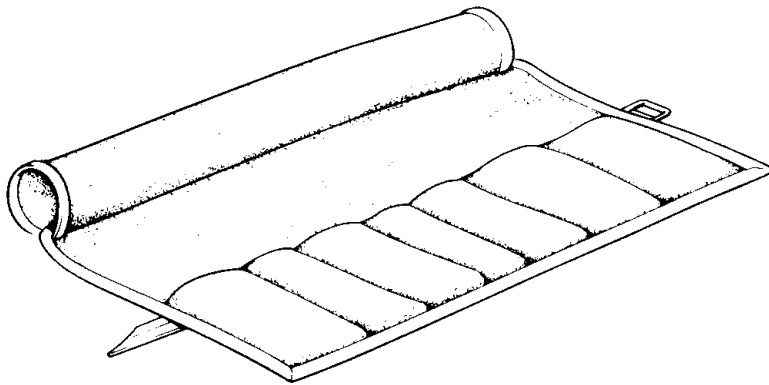

Neu!

ROLLTASCHE für Bordwerkzeug
schmale Ausführung 32,5 x 15,0 cm
aus Gewebestoff mit 9 angenähten Fächern
71 11 1 230 752

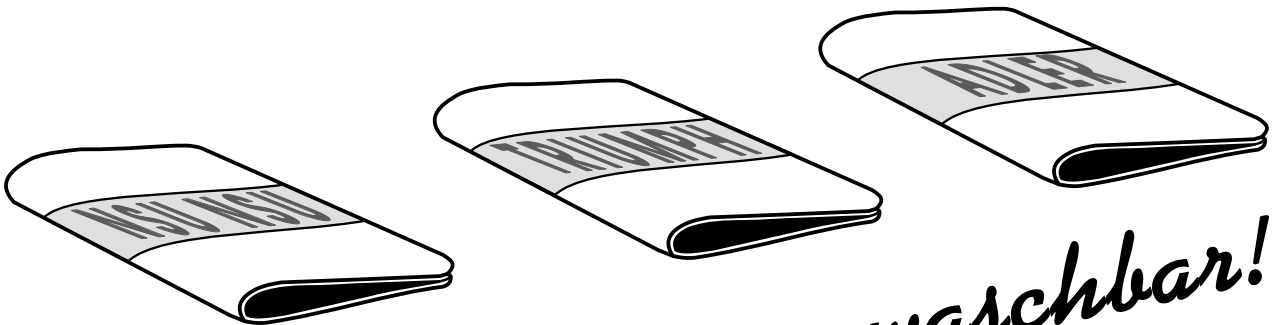

waschbar!

PUTZLAPPEN für Bordwerkzeug

(38 X 38 cm) in "Industrie-Qualität"
mit Einwebung der Motorradmarke

ADLER	00 00 0 001 650	IFA	00 00 0 001 680
AWO	00 00 0 001 655	ILO	00 00 0 001 685
BMW	00 00 0 001 660	NSU	00 00 0 001 690
DKW	00 00 0 001 665	SACHS	00 00 0 001 695
EMW	00 00 0 001 670	TRIUMPH	00 00 0 001 700
HOREX	00 00 0 001 675	VICTORIA	00 00 0 001 705
		ZÜNDAPP	00 00 0 001 710

MOTORRAD STEMLER GmbH

Garschager Heide 29 Tel.: +49 (0)2191 53067
D-42899 Remscheid Fax: +49 (0)2191 590349
www.motorrad-stemler.de / info@motorrad-stemler.de

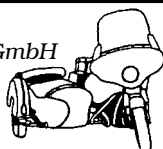

Motorrad-Poster

BMW	R 2, 200 ccm, 6 PS, Bj. 1931	69 x 48	01 00 3 500 005
	R 4, 400 ccm, 12 PS, Bj. 1933	69 x 48	01 00 3 500 010
	R 11, 750 ccm, 18 PS, Bj. 1932	69 x 48	01 00 3 500 015
	R 12, 750 ccm, 18 PS	69 x 48	01 00 3 500 020
	R 16, 750 ccm, 25 PS, Bj. 1930	69 x 48	01 00 3 500 025
	R 17, 750 ccm, 33 PS, Bj. 1935	69 x 48	01 00 3 500 030
	R 20, 200 ccm, 9 PS, Bj. 1937	69 x 48	01 00 3 500 035
	R 25/2, 250 ccm, 12 PS, Bj. 1951 - 1953	69 x 48	01 00 3 500 040
	R 25/3, 250 ccm, 13 PS, Bj. 1953 - 1956	69 x 48	01 00 3 500 045
	R 26, 250 ccm, 15 PS, Bj. 1956 - 1960	69 x 48	01 00 3 500 050
	R 27, 250 ccm, 18 PS, Bj. 1960 - 1967	69 x 48	01 00 3 500 055
	R 32, 500 ccm, 8,5 PS, Bj. 1923	69 x 48	01 00 3 500 060
	R 50, 500 ccm, 26 PS	69 x 48	01 00 3 500 065
	R 50 S, 500 ccm, 35 PS, Bj. 1960	69 x 48	01 00 3 500 070
	R 51, 500 ccm, 24 PS	69 x 48	01 00 3 500 075
	R 51/3, 500 ccm, 24 PS, Bj. 1951 - 1954	69 x 48	01 00 3 500 080
	R 66, 600 ccm, 30 PS	69 x 48	01 00 3 500 085
	R 67/2, 600 ccm, 28 PS	69 x 48	01 00 3 500 090
	R 68, 600 ccm, 35 PS, Bj. 1952	69 x 48	01 00 3 500 095
	R 68 Sport, 600 ccm, 35 PS, Bj. 1954	69 x 48	01 00 3 500 100
	R 68, 6-Tage-Maschine, 600 ccm, 25 PS, Bj. 52	69 x 48	01 00 3 500 105
	R 69, 600 ccm, 35 PS	69 x 48	01 00 3 500 110
	R 69 S, im BMW-Emblem, <i>farbig</i>	65 x 48	01 00 3 500 120
	Kompressorrennmaschine, 500 ccm, 56 PS	69 x 48	01 00 3 500 115
	Kolektion 1962 (R 27/50/50S/60/69/69S)	50 x 70	01 00 3 500 557
DKW	RT 175	69 x 48	01 00 3 505 015
	RT 250 H	69 x 48	01 00 3 505 020
ZÜNDAPP	KS 601, 600 ccm	69 x 48	01 00 3 500 125

MOTORRAD STEMLER GmbH

Garschager Heide 29 Tel.: +49 (0)2191 53067
 D-42899 Remscheid Fax: +49 (0)2191 590349
www.motorrad-stemler.de / info@motorrad-stemler.de

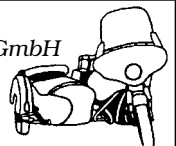

Lederpacktaschen für BMW



Die aus 5,0 mm starkem, schwarzen Leder gefertigten Packtaschen haben einen stabilen Innenrahmen, sind abschließbar und haben ein Außenmaße ca. 34,5 x 28 x 13,5 cm. Die individuell passenden Halter gewährleisten eine schnelle Montage, die den Packtaschen beiliegende Rändelschraube verhindert wirkungsvoll das Abfallen oder den Diebstahl der Packtaschen. Die Packtaschen sind symmetrisch und können rechts oder links montiert werden.

Leder-Packtasche	00 00 0 004 106
Halter-Satz "rechts & links" R 25	00 00 0 003 843
Halter einzeln "links" R 25	00 00 0 003 844
Halter einzeln "rechts" R 25	00 00 0 003 845
Halter-Satz "rechts & links" R 25/2	00 00 0 003 846
Halter einzeln "links" R 25/2	00 00 0 003 847
Halter einzeln "rechts" R 25/2	00 00 0 003 848
Halter-Satz "rechts & links" R 25/3	00 00 0 003 849
Halter einzeln "links" R 25/3	00 00 0 003 850
Halter einzeln "rechts" R 25/3	00 00 0 003 851
Halter-Satz "rechts & links" R 51/2	00 00 0 003 852
Halter einzeln "links" R 51/2	00 00 0 003 853
Halter einzeln "rechts" R 51/2	00 00 0 003 854
Halter-Satz "rechts & links" R 51/3 - R 68	00 00 0 003 855
Halter einzeln "links" R 51/3 - R 68	00 00 0 003 856
Halter einzeln "rechts" R 51/3 - R 68	00 00 0 003 857
Halter-Satz "rechts & links" R 26/27	00 00 0 003 683
Halter einzeln "links" R 26/27	00 00 0 003 684
Halter einzeln "rechts" R 26/27	00 00 0 003 685
Halter-Satz "rechts & links" R 50 - R 69 S	00 00 0 003 376
Halter einzeln "links" R 50 - R 69 S	00 00 0 003 612
Halter einzeln "rechts" R 50 - R 69 S	00 00 0 003 613
Halter-Satz "rechts & links" R 50/5 bis R 75/5	00 00 0 003 858 *
Halter einzeln "links" R 50/5 bis R 75/5	00 00 0 003 859 *
Halter einzeln "rechts" R 50/5 bis R 75/5	00 00 0 003 860 *

** Die Montage der Lederpacktaschen-Halter bei R 50/5 - R 75/5 ist nur in Verbindung mit dem "original BMW-Kofferhalter" (mit 2 gelochten Verstärkungsbögen) möglich!*

MOTORRAD STEMLER GmbH

Garschager Heide 29 Tel.: +49 (0)2191 53067
D-42899 Remscheid Fax: +49 (0)2191 590349
www.motorrad-stemler.de / info@motorrad-stemler.de

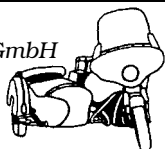

Koffersystem BMW /5, /6, /7



Die Neuauflage ist stark an das einstige Original der beliebten Krauser Koffer angelehnt, wurde aber in einigen Details noch verbessert. Die mit doppelt umlaufenden Aluprofilen gefertigten Hartschaumkoffer besitzen Metallhalterungen, Krallenschloß, eine Mulde für die Sitzbankreling und haben ein Volumen von 35 Litern pro Stück, so dass nun auch ein Integralhelm in ihnen Platz findet. Die Außenmaße betragen 47 cm x 27 cm x 33 cm. Die Koffer passen außer an die von uns gelieferten verchromten Kofferhalter auch an die originalen BMW-Kofferhalter, jedoch benötigt man bei den älteren BMW-Haltern ohne hintere Haltetaschen 4 der von uns angebotenen Adapterlaschen (1 Satz je Koffer). Als optimale Ergänzung der "Classic-Koffer" ist auch ein Topcase im bekannten Design erhältlich. Das doppelwandige Topcase fasst 30 Liter und ist mit verstärkten Bodenplatten und Kanten äußerst stabil gefertigt. An die verchromten Kofferhalter passen neben den von uns angebotenen Koffern auch andere gängige Koffersysteme. Der von uns angebotene verchromte Gepäck- bzw. Topcaseträger kann direkt auf die entsprechend angebrachten Auflageflächen montiert werden und kann sowohl das von uns angebotene Topcase TC 30 sowie alle gängigen Hepco-Becker Topcase Modelle aufnehmen.

Kofferhalter-Satz /5-Kurzschwinge	00 00 0 002 948
Kofferhalter-Satz /5-Langschwinge, alle /6, /7-Modelle	00 00 0 002 949
Gepäck- / Topcaseträger	00 00 0 002 950
"Classic-Koffer" Bauart Krauser rechts & links Paar:	00 00 0 003 686
Topcase "TC 30"	00 00 0 003 687
Adapterlaschen-Satz für "Classic Koffer" an original BMW Kofferhalter (je Koffer wird ein Satz benötigt!)	00 00 0 003 688

MOTORRAD STEMLER GmbH

Garschager Heide 29 Tel.: +49 (0)2191 53067
 D-42899 Remscheid Fax: +49 (0)2191 590349
 www.motorrad-stemler.de / info@motorrad-stemler.de

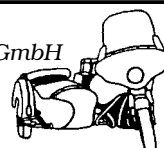

Owner's manual	BMW R 50
Manuel de instructions	R 50 S
Manual de instrucciones	R 60
	R 69 S
BMW	

**reprints
in "English" "French" "Spanish" "Italian"
of owner's manuals
parts catalogues
repair manuals**

**ENG = English / ESP = Español / FR = Français / GER = German
IT = Italiano / NEL = Dutch / SE = Swedish**

Owner's manual / Manuel de instructions

Manual de instrucciones

R 12, R 17 (ENG)	01 00 0 004 722
R 25 (ENG)	01 00 0 004 723
R 25/2 (ENG)	01 00 0 004 724
R 25/3 (ENG)	01 00 0 004 725
R 26 (ENG/ESP/FR)	01 00 0 004 726
R 27 (ENG/ESP/FR)	01 00 0 004 727
R 51/2 (ENG)	01 00 0 004 728
R 51/3, R 67, R 67/2, R 68 (ENG)	01 00 0 004 729
R 50, R 50 S, R 60, R 69 S (ENG/ESP/FR)	01 00 0 004 730
R 50/60/69US "special edition for US-models" (ENG)	01 00 0 004 731
R 50/5, R 60/5, R 75/5 (ENG)	01 00 0 004 732
R 50/5, R 60/5, R 75/5 (ESP)	01 00 0 004 733
R 60/6, R 75/6, R 90/6, R 90 S (ENG)	01 00 0 004 743
R 45, R 65 (ENG)	01 00 0 004 747
R 45, R 65, R 65 LS (ENG)	01 00 0 004 748

Parts catalogue / Catalogue pièces détachées

Catálogo ricambi / Catálogo des repuestos

R 26/27, R 50 - R 69 S "1972" (ENG/FR/GER)	01 09 9 099 161
R 50/5, R 60/5, R 75/5 (ENG/GER)	01 00 0 001 657
R 50/5, R 60/5, R 75/5, R 60/6 - R 100 RT (ENG/GER/NEL/SE)	01 09 9 796 332
R 50/5, R 60/5 R 75/5, R 60/6 - R 100 RS (ESP/FR/IT)	01 00 0 004 734
R 45, R 65 (ENG/GER/NEL/SE)	01 09 9 796 330

Repair manual / Manuel de réparation

Manual de reparaciones

R 25, R 25/2 (ENG)	01 00 0 004 735
R 26, R 27 (ENG/ESP/FR/GER)	01 00 0 000 095
R 50 - R 69 S (ENG/ESP/FR/GER)	01 00 0 000 397
R 51/3, R 67, R 67/2 (ENG)	01 00 0 004 736
R 50/5, R 60/5, R 75/5 (ENG)	01 00 0 004 737
R 50/5, R 60/5, R 75/5 (ESP/FR/GER/IT)	01 00 0 004 750
R 60/6, R 75/6, R 90/6, R 90 S (ENG)	01 00 0 004 741
R 65 US (ENG)	01 00 0 004 749

6-Volt Alternativen

6-Volt-Batterien

zu herkömmlichen Blei-Batterien

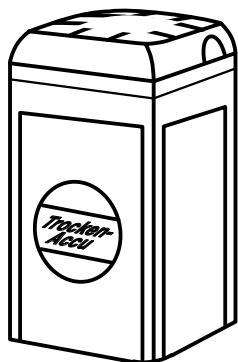

Trocken-Batterie 6 Volt, 12 Ah

00 00 0 003 653

Batterie im modernen, glatten Kunststoffgehäuse, schwarz mit dünnem Deckel, wartungsfrei und einbaufertig geladen.
Keine Schäden durch austretende Säure, wartungsfrei!

Breite x Tiefe x Höhe

80 x 90 x 170 mm ---> Einbauhöhe beachten!

Trocken-Batterie 6 Volt, 6,5 Ah

00 00 0 002 108

Batterie im altmodischen, profilierten Hartgummigehäuse mit speziell auf die eingebauten Accu-Pakete angepaßte innere Gehäuseform mit massivem Deckel, solide Verarbeitung, aus vibrationsabsorbierendem Material, Ersatz-Accus problemlos austauschbar, wartungsfrei und einbaufertig geladen.
Keine Schäden durch austretende Säure, wartungsfrei!

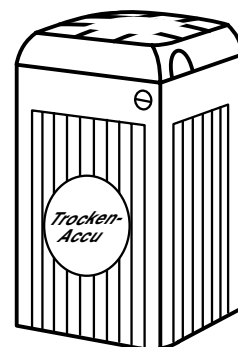

Breite x Tiefe x Höhe
80 x 90 x 160 mm

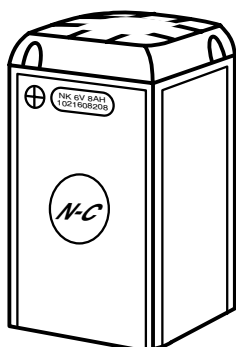

Nickel-Kadmium-Batterie 6 Volt, 8 Ah

00 00 0 000 091

Batterie im modernen Kunststoffgehäuse mit Deckel, fertig gefüllt und vorgeladen.
**Sehr unempfindlich gegen lange Standzeiten,
sehr lange Lebensdauer!**

Breite x Tiefe x Höhe

66 x 96 x 162 mm ---> Einbaumaße beachten!

MOTORRAD STEMLER GmbH

Garschager Heide 29 Tel.: +49 (0)2191 53067
D-42899 Remscheid Fax: +49 (0)2191 590349
www.motorrad-stemler.de / info@motorrad-stemler.de

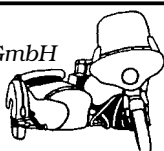

BOWDENZÜGE

Neuheiten

BMW Vorkrieg

Gas-Bowdenzüge

R 5, R 51	22 50 1 880 550
R 6, R 61	22 51 1 880 010
R 12 (R 12-Drehgriff) / 1 Vergaser	22 12 1 880 620
R 12, R 17 (R 12-Drehgriff) / 2 Vergaser	22 12 1 880 550
R 12 (R 12-Drehgriff) Verteiler - Vergaser links	22 12 1 880 570
R 12 (R 12-Drehgriff) Verteiler - Vergaser rechts	22 12 1 880 560
R 12, R 27 (R 5-Drehgriff) / 1 Vergaser	22 17 1 880 010
R 24	13 21 2 072 156
R 35, R 35/2 (bis 218000)	22 35 1 880 050
EMW R 35/2 (ab 218001), R 35/3	00 00 0 001 274
R 66	22 51 1 880 020
R 71	22 51 1 880 030



Gaszugverteilung "1 auf 2"
(Führungshülse F66 H 61 a)
R 11 bis R 17
00 00 0 003 482

Handbrems-Bowdenzüge

R 3, R 4, R 20, R 23	22 35 1 880 030
R 5, R 6	22 50 1 880 051
R 12, R 17 (R 12-Drehgriff)	22 12 1 880 533
R 12, R 17 (R 5-Drehgriff)	22 12 1 880 534
R 24	34 11 2 072 136
R 35	22 35 1 880 030
EMW R 35/2, R 35/3	00 00 0 001 275
R 51, R 61, R 66, R 71	22 51 1 880 050

Kupplungs-Bowdenzüge

R 3, R 4	22 35 1 880 020
R 12, R 17	22 12 1 880 521
R 24	21 52 2 072 115
R 35	22 35 1 880 020
EMW R 35/2, R 35/3	00 00 0 001 276
R 51, R 61, R 66, R 71	22 51 1 880 060

Stellschraube M 6 x 0,85
für Kupplungs- und Bremszug
00 00 0 003 483

Zündversteller-Bowdenzüge

R 3, R 4, R 35	00 00 0 001 277
EMW R 35/2, R 35/3	00 00 0 001 277
R 12, R 17 (R 12-Drehgriff)	22 12 1 880 510
R 51	22 51 1 880 041
R 61, R 66, R 71	22 51 1 880 040

Abblendschalter-Bowdenzüge

R 12, R 17	22 12 1 970 250
R 35	00 00 0 001 278
EMW R 35/2, R 35/3	00 00 0 001 278

MOTORRAD STEMLER GmbH

Garschager Heide 29 Tel.: +49 (0)2191 53067
D-42899 Remscheid Fax: +49 (0)2191 590349
www.motorrad-stemler.de / info@motorrad-stemler.de

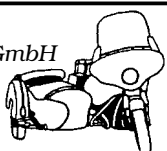

BMW-Ersatzteile ¹⁹⁵⁰ bis ¹⁹⁶⁹

R 26/27
R 25, 25/2, 25/3
R 51/2, 51/3
R 67, 67/2, 67/3, 68
R 50, 50/2, 50 S, 60, 60/2, 69 S

90 Jahre BMW-Motorräder!

Das bedeutet mehr als ein 3/4 Jahrhundert doppelte, handgezogene Zierlinierungen auf Tank & Kotflügel.

Dies ist, neben dem weiß/blauen Firmenemblem, das urtypische BMW-Motorradmerkmal. Ob als komplett überarbeitetes Originalteil oder als Ersatz aus der BMW-Neuproduktion, es ist die "Krönung" Ihrer Motorrad-Restauration.

Handlinierte Neuproduktionen von Kotflügeln & Kraftstofftanks inkl. Zubehör BMW-werksseitig neu im Vertrieb und bei uns lagermäßig erhältlich!

R 25/3, 26/27

R 51/3, 67, 67/2, 67/3, 68

R 50, 50/2, 50 S, 60, 60/2, 69, 69 S



*Tank- oder Kotflügelreparatur inklusive Lackierung & Handlinierung Ihres Altteils möglich!
Fordern Sie kostenlose ET-Listen unter Angabe des genauen Motorradtyps an.
(Ausland 5,- € in bar für Porto senden) Täglich Versand und Ladenverkauf.*

MOTORRAD STEMLER GmbH

Garschager Heide 29 Telefon: +49 (0)2191 53067

D-42899 Remscheid Telefax: +49 (0)2191 590349

www.motorrad-stemler.de / info@motorrad-stemler.de

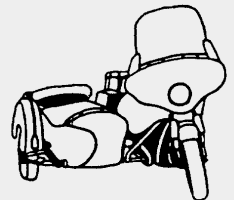

BMW-Ersatzteile ¹⁹⁵⁰ bis ¹⁹⁶⁹

R 26/27
R 25, 25/2, 25/3
R 51/2, 51/3
R 67, 67/2, 67/3, 68
R 50, 50/2, 50 S, 60, 60/2, 69 S

90 Jahre BMW-Motorräder!

Der Spaß an Nostalgie und Tradition, die Freude an alter Technik und historischem Aussehen ist heute stärker ausgeprägt als jemals zuvor.

Dies ergibt Möglichkeiten zu Neuproduktionen, welche noch vor einigen Jahren unvorstellbar gewesen wären, wodurch die Erweiterung der Produktpalette ständig vorangetrieben wird.

Bei uns finden Sie alle auf dem Markt erhältlichen Neufertigungen und eine große Anzahl von gelagerten Original-Ersatzteilen!

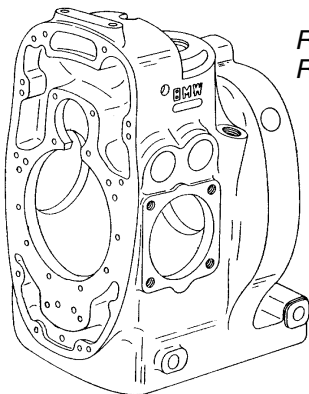

R 27
R 50 - 69 S

neue Zylinder
neue Zylinderköpfe
neue Motorgehäuse
neue Getriebewellen
neue Getriebezahnräder
neue Gangschaltungsteile
neue Teller- / Kegelrad-Sätze
neue Radnaben & Radnaben-Mitnehmer

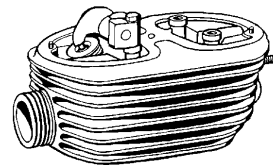

R 25 /2 /3
R 26/27
R 51/3 - 50/2
R 67 - 60/2
R 68 - 69 S

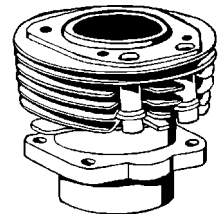
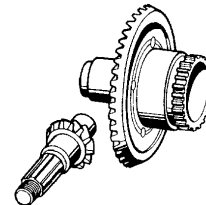

Dies ist nur ein kleiner Auszug aus unserem umfangreichen Ersatzteilprogramm.
Fordern Sie kostenlose ET-Listen unter Angabe des genauen Motorradtyps an.
(Ausland 5,- € in bar für Porto senden) Täglich Versand und Ladenverkauf.

MOTORRAD STEMLER GmbH

Garschager Heide 29 Telefon: +49 (0)2191 53067
D-42899 Remscheid Telefax: +49 (0)2191 590349
www.motorrad-stemler.de / info@motorrad-stemler.de

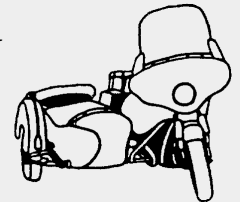

R 25 bis R 25/3, R 26/27, R 51/2 bis R 68, R 50 bis R 69 S

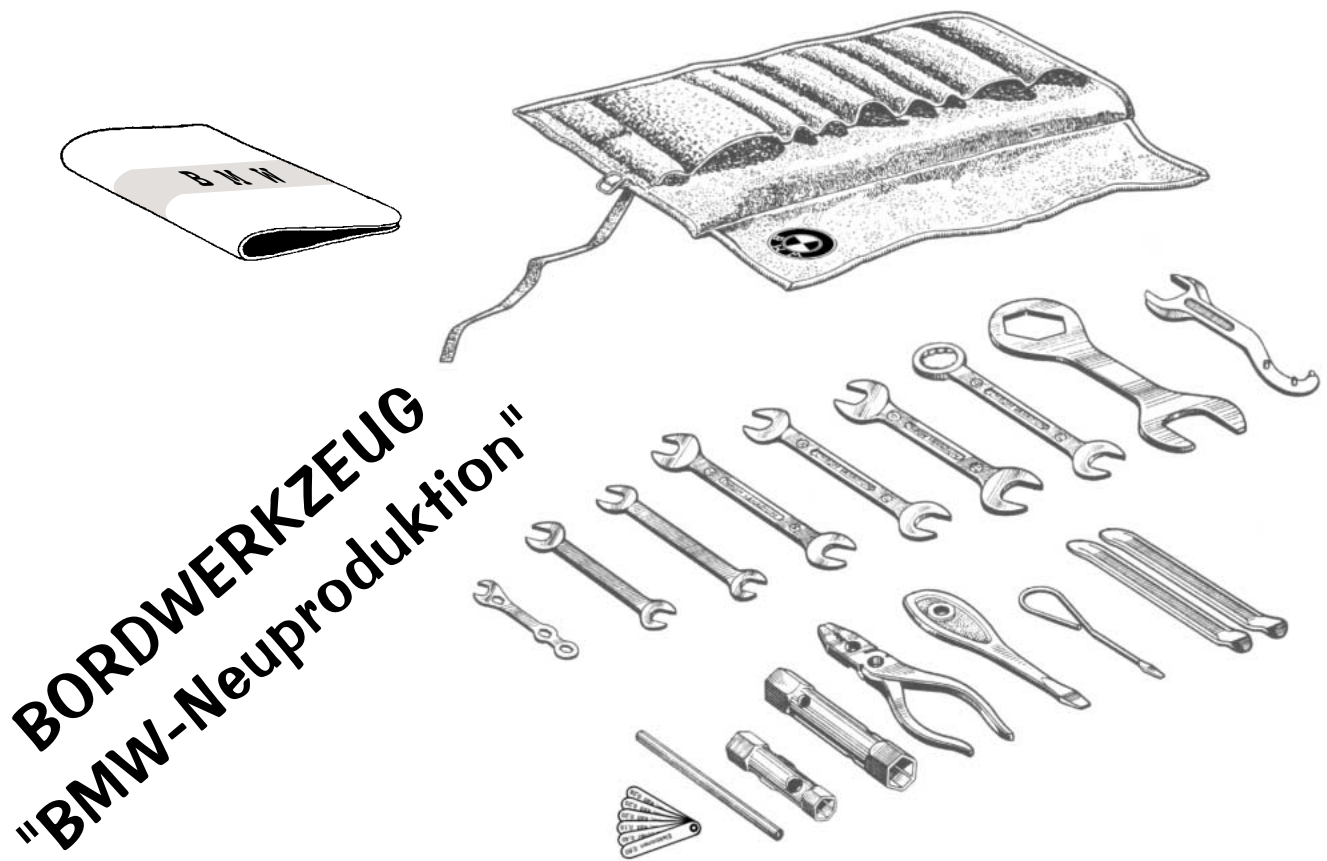

**Alle Werkzeuge von deutschem Erstausrüster
in bester Chrom-Vanadium-Qualität!**

**Die mit BMW-Schriftzug geschmiedeten und gestempelten
Werkzeuge befinden sich in einer hochwertigen
Stofftasche mit eingesticktem BMW-Emblem!**

**Von "BMW-Mobile-Tradition" neu zusammengestellt
und bei uns ab Lager lieferbar!
Bestell-Nr. 71 11 0 005 317**

MOTORRAD STEMLER GmbH

Garschager Heide 29 Tel.: +49 (0)2191 53067
D-42899 Remscheid Fax: +49 (0)2191 590349
www.motorrad-stemler.de / info@motorrad-stemler.de

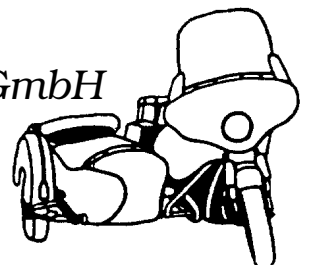



KOLBEN für BMW Modelle aus deutscher Herstellung "KOLBENSCHMIDT"

R 24
R 25 - R 25/3
R 26
R 27
R 51/2, R 51/3
R 67/2, 67/3
R 50, R 50/2
R 50 S
R 60, R 60/2
R 68, R 69
R 69 S



inkl. Bolzen & Ringen

Jetzt wieder von KS "KOLBENSCHMIDT" (Erstausrüster wie MAHLE & NÜRAL) neu hergestellt für oben genannte BMW-Modelle lieferbar!

Selbstverständlich kann das Bohren & Schleifen Ihres Zylinders durch uns fachgerecht für Sie ausgeführt werden.

MOTORRAD STEMLER GmbH

Garschager Heide 29 Tel.: +49 (0)2191 53067
D-42899 Remscheid Fax: +49 (0)2191 590349
www.motorrad-stemler.de / info@motorrad-stemler.de

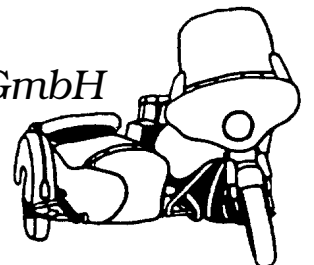

BMW-Neuheiten

R 26/27
R 50 bis R 69 S

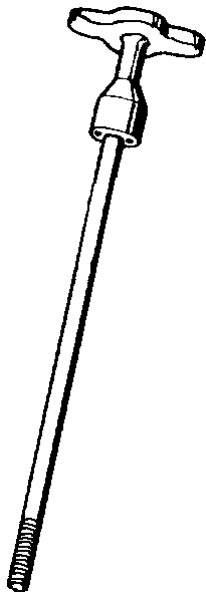

R 50 - R 69 S
00 00 0 003 366

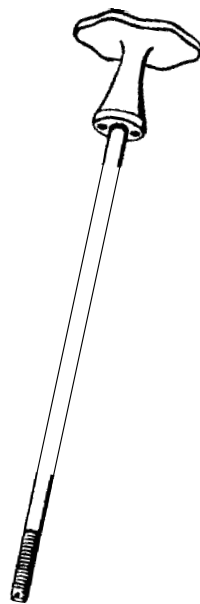

R 26/27
00 00 0 003 365

**Knebelschrauben
für Lenkungsämpfer
"V2A, poliert"**

MOTORRAD STEMLER GmbH

Garschager Heide 29 Tel.: +49 (0)2191 53067
D-42899 Remscheid Fax: +49 (0)2191 590349
www.motorrad-stemler.de / info@motorrad-stemler.de

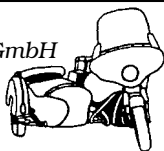

BMW R 25, R 25/2 **verrostete oder verschlissene** **Telegabelrohre überholen!**

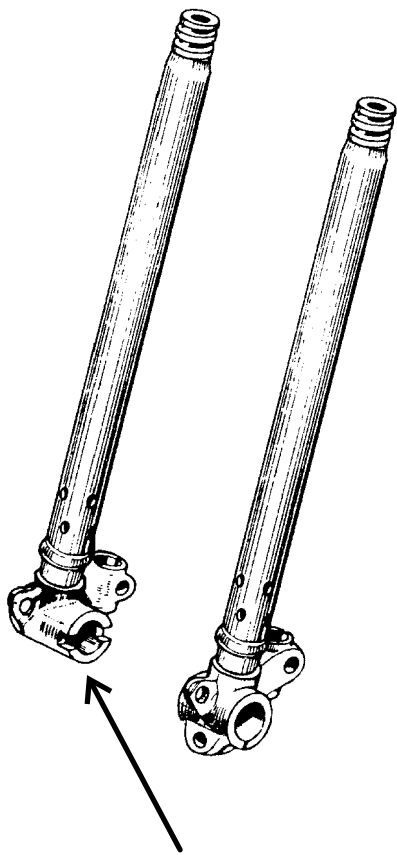

Die verrostete bzw. verschlissene Rohroberfläche wird hierzu untermaßig geschliffen und anschließend mit einer neuen Hartchromschicht belegt. Zum Schluß wird die übermaßig aufgechromte Lauffläche wieder auf die erforderlichen Werte maßhaltig geschliffen.

00 00 0 003 678

Bei verbogenen Rohren können Richtarbeiten anfallen!

Gabelstandrohr richten R 25, /2 /3, R 51/2 bis R 68

00 00 0 003 530

Diese Arbeiten können auch für andere Vor- und Nachkriegsmotorräder erledigt werden.

Reparatur der **BREMSANKER-HALTENUT**
am Telegabel-Endstück R 25, R 25/2
00 00 0 000 613

TEILE-SATZ für Gegenstück-Reparatur
an Bremsankerplatte R 25, 25/2

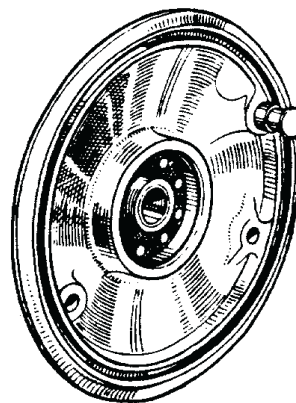

Diese Arbeit kann auch bei uns für Sie ausgeführt werden!

EINNIETEN des Teilesatzes
in die angelieferte Ankerplatte

MOTORRAD STEMLER GmbH

Garschager Heide 29 Tel.: +49 (0)2191 53067
D-42899 Remscheid Fax: +49 (0)2191 590349
www.motorrad-stemler.de / info@motorrad-stemler.de

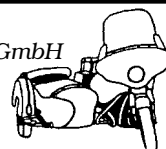

BMW R 51/2 - R 68

Verkleidung unten (2 Sicken) 33 41 2 002 151

Verkleidung unten (3 Sicken) 33 41 2 002 150

(4) Überwurfmutter für Faltenbalg 33 41 2 054 247

Überwurfmutter für Verkleidung 2 Sicken 33 41 2 054 245

Überwurfmutter für Verkleidung 3 Sicken 33 41 2 054 246

Gabelverkleidung oben, links 33 41 2 002 161

Gabelverkleidung oben, rechts 33 41 2 002 160

Telegabel-Standrohr (2)

richten

00 00 0 003 530

hartverchromen & schleifen

00 00 0 003 438

Neu: (31 41 2 000 404)

**Ausschleifen des Tauchrohrs (1)
für Übergrößen-Laufbuchse (3)**
00 00 0 003 358

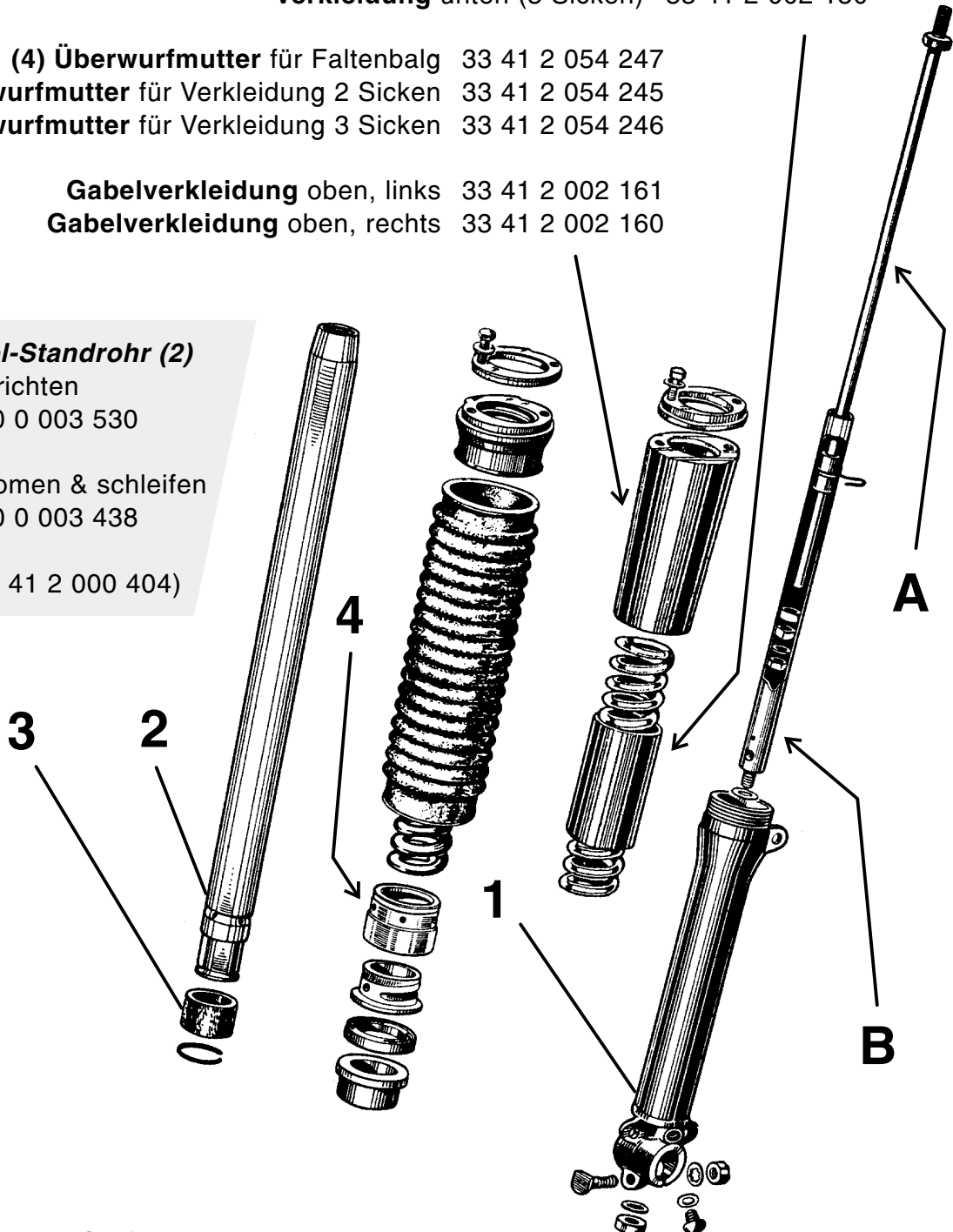

(A)/(B) hydraulischer Stoßdämpfer-Einsatz kpl.

unter Verwendung modernster Materialien
neu gefertigt für die Telegabel der:

BMW R 51(Bj. 39), R 51/2

R 51/3, 67, 67/2, 67/3, 68

31 32 2 054 233

(3) Führungsbuchse für Telegabel "unten"

Standard Ø 37,0 33 41 2 000 406

Übergröße Ø 37,5 00 00 0 002 830

Übergröße Ø 38,0 00 00 0 002 831

Sonder-Übergröße -----

alle weiteren, nicht aufgeführten
Gabelteile finden Sie in unserem Katalog
"BMW R 51/2 - R 68"

BMW R 25 - 25/3, R 51/2 - 68

KARDANWELLEN-ÜBERHOLUNG

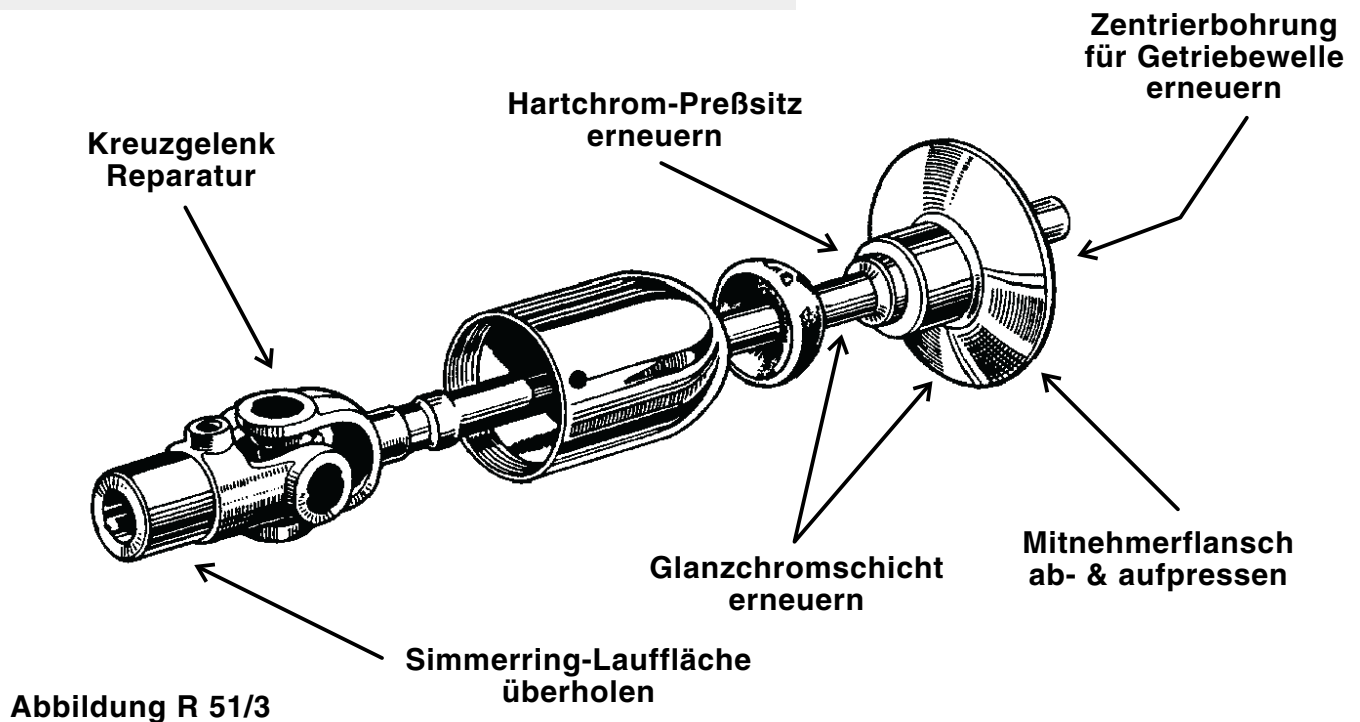

R 51/2 bis R 68

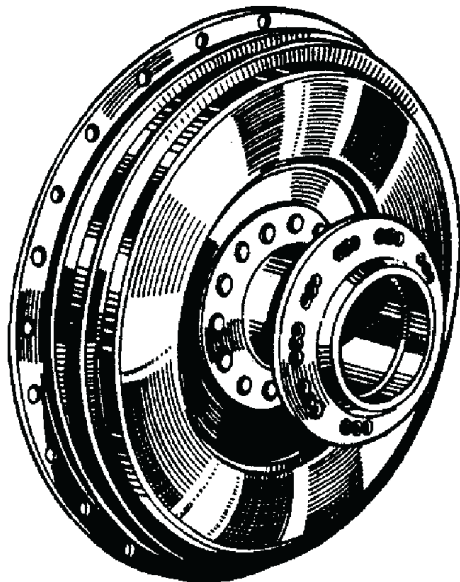

Radnaben-Mittelteil "für HALBNABE"
mit Mitnehmerverzahnung
00 00 0 000 313

UMNIETEN des Radnaben-Mittelteils
00 00 0 003 342

Radnaben-Mittelteil "für VOLLNABE"
mit Mitnehmerverzahnung
00 00 0 001 077

Bremstrommel vom Alukranz trennen
Umnieten des Radnaben-Mittelteils
Einschrumpfen der Bremstrommel
Vernieten des Alukranzes
00 00 0 003 343

MOTORRAD STEMLER GmbH

Garschager Heide 29 Tel.: +49 (0)2191 53067
D-42899 Remscheid Fax: +49 (0)2191 590349
www.motorrad-stemler.de / info@motorrad-stemler.de

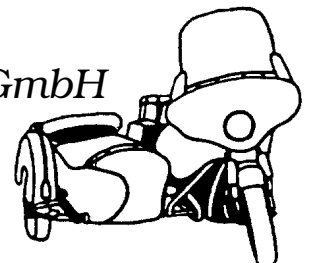

BMW R 25 bis R 69 S, /5, /6

**MITNEHMER-VERZÄHNUNG-REPARATURTEIL
zum Einschweißen in Tellerrad**

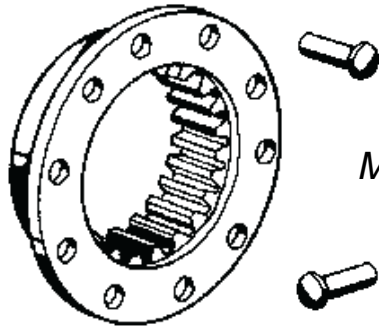
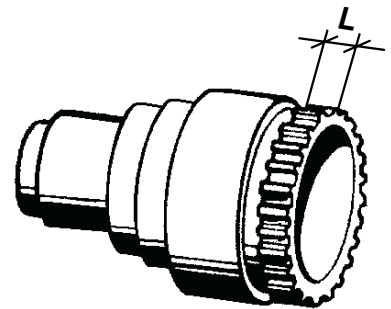

**MITNEHMER-VERZÄHNUNG-REPARATURTEIL
zum Einnieten in Radnabe**

BMW R 25, R 25/2

für Tellerrad: 00 00 0 002 833
für Radnabe: 00 00 0 002 867
Nieten passend: 00 00 0 002 868

BMW R 25/3

für Tellerrad: 00 00 0 002 833
für Radnabe: 00 00 0 002 867
Nieten passend: 00 00 0 002 869

BMW R 26/27

für Tellerrad: 00 00 0 002 834
für Radnabe: 00 00 0 002 867
Nieten passend: 00 00 0 002 869

BMW R 50 - R 69 S

für Tellerrad: 00 00 0 000 057
für Radnabe: 00 00 0 000 056
Nieten passend: 00 00 0 002 218

BMW /5-Modelle (Verzahnungsbreite L = 13 mm)

für Tellerrad: 00 00 0 001 415
für Radnabe: 36 31 1 230 325
Nieten passend: 07 11 9 947 168

BMW /6-Modelle (Verzahnungsbreite L = 19 mm)

für Tellerrad: 00 00 0 001 416
für Radnabe: 36 31 1 232 525
Nieten passend: 07 11 9 947 201

schlagfreies UMSCHWEISSEN
der Mitnehmerverzahnung alle BMW-Modelle
00 00 0 000 993

MOTORRAD STEMLER GmbH

Garschager Heide 29 Tel.: +49 (0)2191 53067
D-42899 Remscheid Fax: +49 (0)2191 590349
www.motorrad-stemler.de / info@motorrad-stemler.de

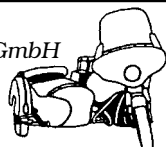

BMW R 26/27, R 50 bis R 69 S

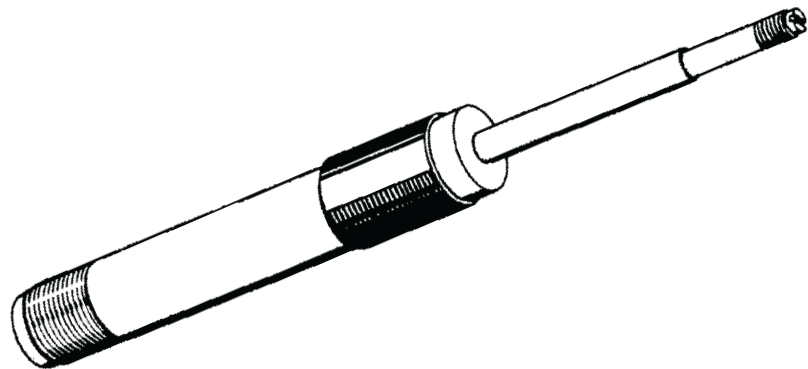

Die zweite Generation der "BOGE ATOS-Stoßdämpfer"-Nachfertigung ist nun in verbesserter Ausführung lieferbar!

Neben einer individuell an die statischen Eigenschaften der 250er bzw. 500er Modelle angepassten Dämpfungseinheit besitzt der neue "ATOS" ein dynamisches, sich jeder Schwingungsintensität anpassendes Dämpfungsverhalten, was einem auf jede Belastungssituation optimierten Dämpfungswert entspricht.

STOSSDÄMPFER "ATOS" vorne R 26/27

31 41 2 054 031

STOSSDÄMPFER "ATOS" hinten R 26/27

33 52 3 054 091

STOSSDÄMPFER "ATOS" vorne R 50 bis R 69 S

31 41 2 054 232

STOSSDÄMPFER "ATOS" hinten R 50 bis R 69 S

33 52 3 054 290

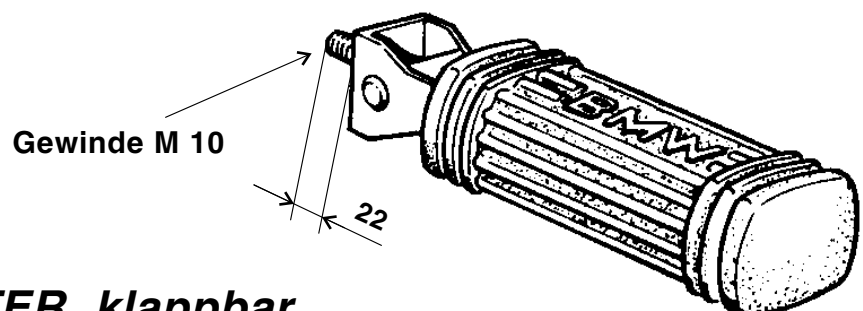

**SOZIUS-FUSSRASTER, klappbar
mit BMW-Schriftzug**

Bestell-Nr.: 46 71 1 234 661



- Neuheiten

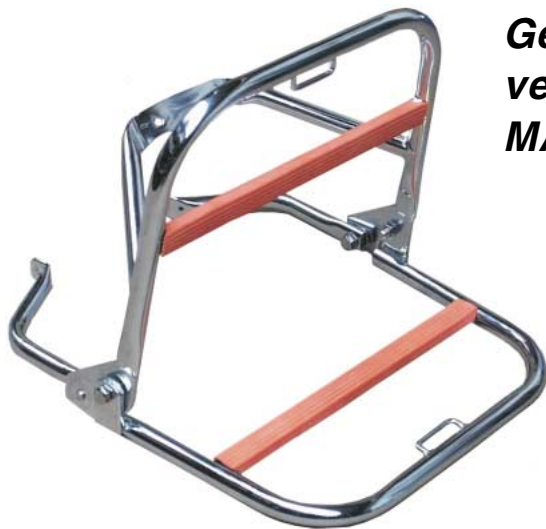

**Gepäckträger
verchromt, klappbar für
MAX, LUX, MAXI, SUPERFOX**

80 07 3 736 501

**kpl. mit austauschbaren Gummiauflagen
in schwarz und orange!**

NAPF kpl. für Kettenschmierung
NSU MAX/LUX
80 08 3 831 509

ABSTÜTZFEDER für Napf
NSU MAX/LUX
80 08 3 831 028



MOTORRAD STEMLER GmbH

Garschager Heide 29 Tel.: +49 (0)2191 53067
D-42899 Remscheid Fax: +49 (0)2191 590349
www.motorrad-stemler.de / info@motorrad-stemler.de

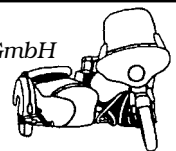

TRIUMPH

Neuheiten

TANKGEPÄCKTRÄGER

Befestigung durch M6-Schraube
in der Mitte des Tanks bei:
BDG 125, 125 H (ohne Tankklappe)
BDG 250 H / S / L / SL, BOSS

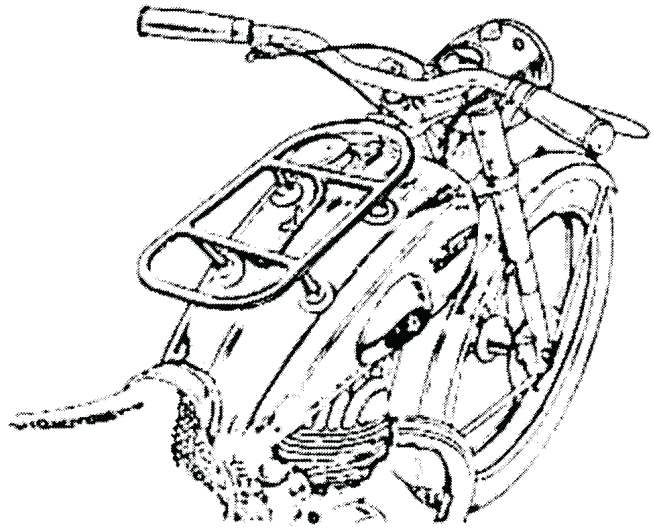
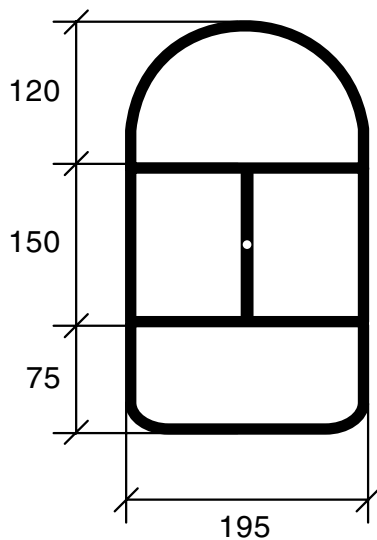

die Lieferung erfolgt inklusive
4 Saugnäpfen zur Stabilisierung
und zum Schutz der lackierten Tankfläche

verchromt 00 00 0 003 072
schwarz matt 00 00 0 003 385

MOTORRAD STEMLER GmbH

Garschager Heide 29 Tel.: +49 (0)2191 53067
D-42899 Remscheid Fax: +49 (0)2191 590349
www.motorrad-stemler.de / info@motorrad-stemler.de

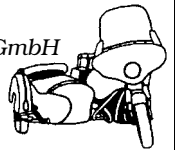

HANDGRIFF
für Lenkungsdämpfer
kpl. mit Gewindespindel
Kunststoff mit Markenzeichen
00 00 0 002 545

MOTORRAD STEMLER GmbH

Garschager Heide 29 Tel.: +49 (0)2191 53067
D-42899 Remscheid Fax: +49 (0)2191 590349
www.motorrad-stemler.de / info@motorrad-stemler.de

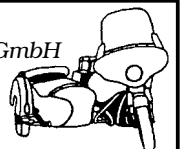



96 Seiten, durchgehend bebildert
01 00 5 001 500



Eine exklusive Veröffentlichung, der Reprint eines der ersten und erfolgreichsten Bücher über die NSU MAX! Zu den meistgefahrenen Motorrädern gehört die 250 ccm NSU-MAX die von 1952 bis 1963 von den NSU-Werken in Neckarsulm angeboten wurde. 1959 hat **"Ernst Leverkus"** ein spezielles Buch über diese Maschine herausgebracht:

"NSU-MAX, richtig angefaßt"

Damit wollte er den Fahrern mit besonderen Ratschlägen und Tips zur Seite stehen. Das ist ihm gelungen. In den letzten Jahren wurde verständlicherweise der Wunsch laut, dieses Buch neu aufzulegen, zumal die NSU-MAX noch immer ihre Freunde findet und sich bereits eine neue Fahrergeneration mit ihr beschäftigt. Ein Stück Motorradgeschichte ist dieser Reprint aus dem Jahre 1959, mit dem auch jüngere Motorradfahrer ein einmaliges Motorrad der fünfziger Jahre detailliert kennen lernen können.

MOTORRAD STEMLER GmbH

Garschager Heide 29 Tel.: +49 (0)2191 53067
D-42899 Remscheid Fax: +49 (0)2191 590349
www.motorrad-stemler.de / info@motorrad-stemler.de

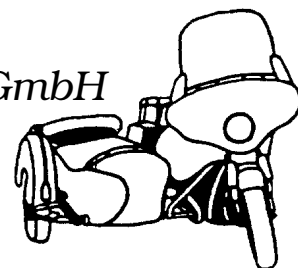



Der neue, gelungene Buch-Reprint:

"BESSER FAHREN AUF NSU"

von **"Carl Hertweck"** gefällt Ihnen bestimmt. Nicht nur NSU - Fans können in dem 1949 erstmals erschienenen Buch etwas von dem bekannten, beliebten und vor allen Dingen technisch versierten Buchautor lernen.

Hochinteressant und witzig geschrieben, wie alle Hertweck Bücher eine Fundgrube für NSU- und andere Zweirad-Oldtimer-Freunde. Beschrieben werden unter anderem Fahrtechnik, Reparatur, Instandhaltung usw, für Modelle wie z. B. 201/251/351/501/601 OSL, 501/601 TS, 125/201 ZDB, Pony, Quick & Fox.

Reprint der 2. Auflage von 1950
270 Seiten, viele Abbildungen
15 x 21 cm Hardcover, Fadenheftung
01 00 5 008 700

MOTORRAD STEMLER GmbH

Garschager Heide 29 Tel.: +49 (0)2191 53067
D-42899 Remscheid Fax: +49 (0)2191 590349
www.motorrad-stemler.de / info@motorrad-stemler.de

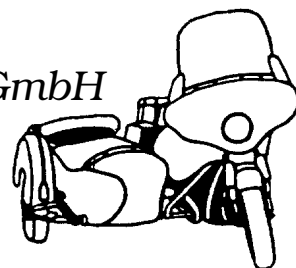

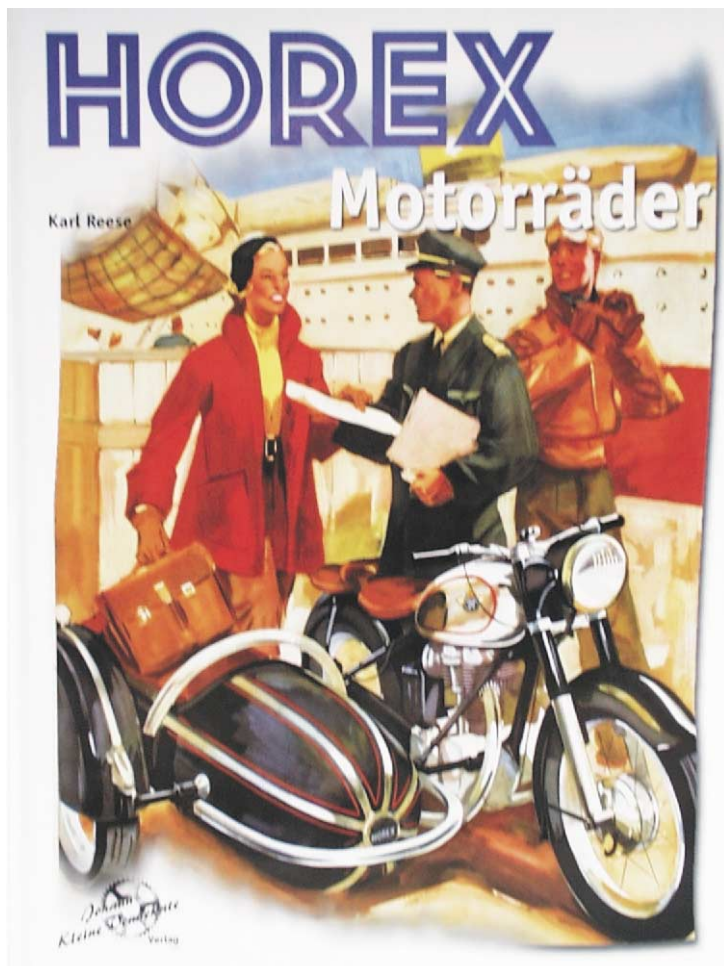

160 Seiten, über 250 Abbildungen
01 00 5 007 700



Karl Reese beschreibt in diesem Buch den Werdegang der legendären Motorradmarke "HOREX" aus Bad Homburg. Alle Horex-Modelle werden in Bild und technischen Tabellen dargestellt und beschrieben. Sportliche Erfolge und interessante Konstruktionen der Horex-Motorräder faszinieren den Enthusiasten. Über 250 Fotos lassen dieses von einem Kenner der Oldtimerszene verfaßte Buch zu einem Klassiker werden.

MOTORRAD STEMLER GmbH

Garschager Heide 29 Tel.: +49 (0)2191 53067
 D-42899 Remscheid Fax: +49 (0)2191 590349
www.motorrad-stemler.de / info@motorrad-stemler.de

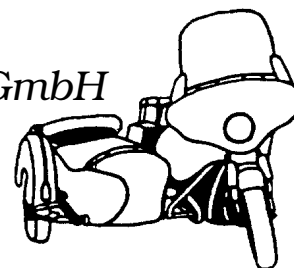

ARDIE und **DÜRKOPP** Motorräder

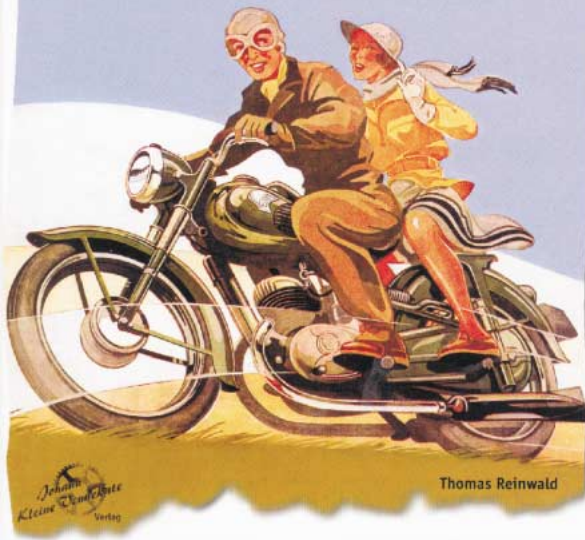

144 Seiten, 270 Abbildungen
01 00 5 009 400



In dem hier vorliegenden Buch wird erstmals die Firmengeschichte von **ARDIE** ausführlich dargestellt. Neben über 70 produzierten Typen liefert Thomas Reinwald Hintergrundinformationen über Leute, Prototypen und andere bislang nahezu unbekannte Entwicklungen dieser Nürnberger Motorradfirma.

Eng verbunden mit Ardie war das Bielefelder Zweiradunternehmen **DÜRKOPP**, dessen Wirkungskreis in dieser Firmenbiografie mit berücksichtigt wurde.

MOTORRAD STEMLER GmbH

Garschager Heide 29 Tel.: +49 (0)2191 53067
D-42899 Remscheid Fax: +49 (0)2191 590349
www.motorrad-stemler.de / info@motorrad-stemler.de

